

+WELAB
PROFESSIONAL EQUIPMENT



SONY FS7

firmware V4.31
V-1.11.20

welabplus.com - welab.es

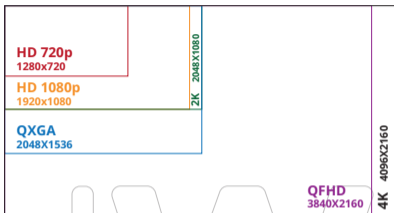

11,6 Megapixel SENSOR SUPER 35 EXMOR DE SONY / 4096 x 2160 pixeles

Referencia de tiempos para grabación tarjeta XQD 128Gb a 25fps

FORMATO	XQD 64Gb @25fps**	XQD 128Gb @25fps**
XAVC-I	UHD 34 min 1080 1h 40 min	UHD 34 min 1080 1h 40 min
XAVC-L	UHD 1h 24 min 1080 1h 40 min	UHD 1h 24 min 1080 1h 40 min
XDCAM HD	2 hs. 46 min	5 hs. 32 min
SONY RAW*	2K - 32min 4k - 9 min	2K - 1h 4 min 4k - 18 min
PRORES HQ**	36 min	1 h 12 min



* Requiere el módulo XDCA-FS7

** El uso de CRC en codecs de bitrate variable reduce el espacio en la tarjeta para aumentar la seguridad. Los tiempos del calculador de cámara siempre serán más exactos que los proporcionados.



Grabadores externos compatibles

- **ÁTOMOS:** SHOGUN, SHOGUN FLAME, SHOGUN INFERNO, SHOGUN 7

- **CONVERT DESIGN:** ODYSSEY 7Q/7Q+ (con licencia FS RAW)

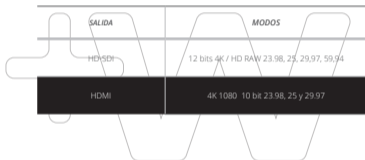

FORMATO	MAX. FPS
XAVC-I UHD	60p
XAVC-I HD	180p
XAVC-L UHD	60p
XAVC-L HD	120p
XDCAM HD	59p, 59.94p
PRORES HQ*	59p, 59.94p
SONY RAW	4K 120p/ 2K 240p



* *Requiere el módulo XDCA-FS7*



Rango dinámico: 14 STOPS

ISO NATIVO 2000

Hay dos modos de grabación (System - Shooting Mode)

- En **Custom Mode**: Utilizar este modo para trabajar de manera flexible. Exponer según el ISO seleccionado.

- En **Cine Ei Mode**: Utilizar este modo para trabajar de manera similar a una cámara de cine y revelar en postproducción.

CURVA	NEGROS	18%	BLANCOS
Slog3	3.5IRE 95CV	41IRE 420CV	61IRE 598CV
Slog2	3IRE 90CV	32IRE 347CV	59IRE 582CV
Slog	3IRE 90CV	38IRE 394CV	65IRE 636CV



En el modo de grabación CUSTOM MODE utilizar "MATRIX" ajustando el color de modo similar a las cámaras de video convencionales.



En el modo de grabación CINE EI MODE podemos elegir entre estos espacios de color / curvas de gama:

S-GAMUT / SLOG2	Amplia gama de colores comparable a la de las cámaras cinematográficas.
S-GAMUT3. CINE / SLOG3	Gama de colores fácil de ajustar para el cine digital (DCIP3)
S-GAMUT3 / SLOG3	Amplia gama de colores que ofrece compatibilidad con gamas estándar futuras de Sony.



1 CONECTOR UNIDAD DE EXTENSIÓN

2 DC IN

3 XLR IN 1

4 XLR IN 2

5 SDI OUT 1

6 SDI OUT 2

7 HDMI

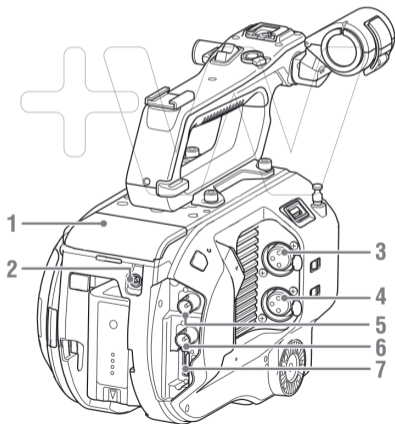



Batería

La FS7 necesita 16,5 V de CC.

Consume aproximadamente 19 W (durante la grabación XAVC-I QFHD 59.94P, objetivo, visor activado, sin utilizar el dispositivo externo).

Baterías propietarias:

- **BP-U30** Aproximadamente 1 hora (durante la grabación XAVC-I QFHD 59.94p, objetivo SELP28135G, visor activado, sin utilizar el dispositivo externo)
- **BP-U60** Aproximadamente 2 horas (durante la grabación XAVC-I QFHD 59.94p, objetivo SELP28135G, visor activado, sin utilizar el dispositivo externo)
- **BP-U90** Aproximadamente 3 horas (durante la grabación XAVC-I QFHD 59.94p, objetivo SELP28135G, visor activado, sin utilizar el dispositivo externo)

** Valores aproximados que pueden variar, y se reducen drásticamente por el número de accesorios (periféricos) alimentados desde cámara.*

A  **Peso****2,0 kg** (solo el cuerpo de cámara)**4,4 kg** (cuerpo + viewfinder + asa + batería + óptica SELP28135G y tarjeta XQD)**39 minutos de descarga por USB3 de una tarjeta de 64Gb mediante lector Sony**

Montura de lentes E, EF y PL con adaptador

Posee filtros internos de densidad neutra Clear, 1/4ND, 1/16ND, 1/64ND

Si quieres más info sobre este equipo pincha el enlace:

<http://www.welab.es/es/alquiler/6/596/camaras/camaras-sony/fs7>

Copyright ©

WeLab Professional Equipments, 2021

+W

Welab Professional Equipment

Albasanz, 59. 28037 Madrid

(+34) 91 182 33 55

info@welab.es

welab.es - welabplus.com