



SONY FX3

firmware 1.01
V-1.6.21

FF 4K 3840 X 2160

10,2-Megapixel SENSOR FULLFRAME EXMOR DE SONY
3840 x 2160 pixeles
Tamaño del sensor 35,6 mm x 23,8 mm

Referencia de tiempos de para grabación tarjeta CFexpress Tipo A de Sony de 160Gb a 60p

FORMATO ARCHIVO	VELOCIDAD GRABACIÓN	BIT RATE	MINUTOS PARA TARJETA CFEXPRESS 160 GB
XAVC HS 4K	60P/50P	200M	1 h 25 min
		150M	1 h 50 min
		100M	2 h 50 min
		75M	3 h 40 min
		45M	5 h 40 min
XAVC S 4K	60P/50P	200M	1 h 25 min
XAVC S HD	60P/50P	150M	1 h 50 min
		50M	5 h 10 min
XAVC S-I 4K	60P/50P	600M/500M	25 min
XAVC S-I HD	60P/50P	222M/185M	1 h 15 min

* La cámara admite las siguientes tarjetas de memoria:

- SD v60 - Para la mayoría de ajustes y modos de grabación
 - SD v90 - Para la grabación a 120 fps all intra
 - CFexpress tipo A - grabación 4k alta calidad 120 fps
- Posee dos ranuras para tarjetas CFexpress tipo A. Estas dos ranuras son compatibles con tarjetas SDXC que admiten las clases de velocidad UHS-I y UHS-II



Grabadores externos compatibles

- RAW de 16 bits
- Necesario grabador externo de terceros

SALIDA HDMI tipo A - RAW / 16 bits

- **ÁTOMOS: SHOGUN 7**
- **ÁTOMOS: SHOGUN 5:** soporta grabación en Apple Prores RAW 12 bit

Otros formatos:

Puedes utilizar cualquier grabador externo (**Átomos, Odyssey**) conectándolo a la salida de HDMI de la cámara, (con un "debayerizado" de baja calidad). TC, audio y Start/Stop embedido.

** Existe un factor de recorte del 10% a 100p/ 120p con RAW a través de HDMI. Por ejemplo, una lente de 50 mm le dará un equivalente de 35 mm a aproximadamente 55 mm.*

FORMATO	MAX FRAME RATE (FPS)
4K	120
HD	240





Rango dinámico: 15 STOPS en S-Log3

ISO 80/102400

ISO Ampliado 409600





En "Custom Mode" de la cámara podemos cambiar de Gama para cambiar el contraste y rango dinámico de las imágenes.

S-GAMUT3
CINE

Amplio espacio de color de Sony con características similares a la película y una reproducción mejorada

S-LOG3

Mayor rango dinámico de todas. 15 stops

S-CINETONE

Contraste filmico similar a la ciencia de color de Sony Venice

**S-CINETONE**

Se utiliza junto con la curva de gama Cinetone. Estilo película y tonos de piel cálidos

Rea 709

Compatible con producciones para HD Broadcast

S-LOG3

Mayor rango dinámico de todas. 15 stops.



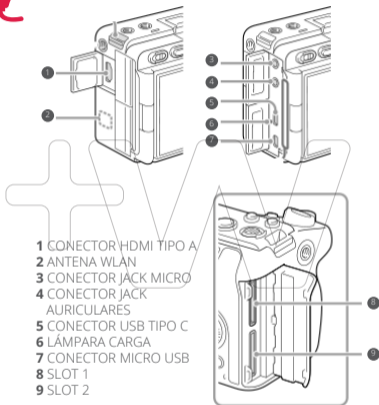

Fuente: <https://helpguide.sony.net/ilc/2035/v1/en/contents/TP1000285323.html>



Batería*

La FX6 necesita 7,2 V de CCf

Consume aproximadamente **7,3 W** (durante la grabación XAVC HS 4k 59.94P, con objetivo FE 28-70 mm)

Baterías propietarias:

- **NP-FZ100 (16,4 W/h)** Aproximadamente 135 min en cámara (XAVC HS 4K 59.94P, con objetivo FE 28-70 mm). Tiempo de carga de la batería 120 min.

**Valores aproximados que pueden variar, y se reducen drásticamente por el número de accesorios (periféricos) alimentados desde cámara.*

A  **Peso**

0,715 kg (solo el cuerpo de cámara, con batería y tarjeta)

Lentes

Montura de lentes **E y EF y PL con adaptador**
Acepta **lentes Fullframe y Super35**

Otros

Sistema de estabilización de imagen de 5 ejes, SteadyShot.

Sistema antipolvo con revestimiento antiestático y vibración ultrasónica.

Sistema de enfoque automático.

Si quieres más info sobre esta cámara pincha el enlace:

<https://welab.es/es/alquiler/6/1130/camaras/camaras-sony/sony-fx3>

Copyright ©

WeLab Professional Equipments, 2021



Welab Professional Equipment

Albasanz, 59. 28037 Madrid

(+34) 91 182 33 55

info@welab.es

welab.es - welabplus.com